

## URBANISTIČKO-TEHNIČKI USLOVI

1	<p style="text-align: center;"><u>Sekretarijat za uređenje prostora</u></p> <p>Broj: <u>07-014/21-469/4</u></p> <p>Datum: <u>15.09.2021. godine</u></p>	 <p>Crna Gora O P Š T I N A B A R</p>
2	<p>Sekretarijat za uređenje prostora, Opštine Bar, postupajući po zahtjevu <b>Đurašković Danila (»INCH« DOO Bar)</b>, za izdavanje urbanističko-tehničkih uslova, a na osnovu člana 74 Zakona o planiranju prostora i izgradnji objekata (»Sl. list CG«, broj 64/17, 44/18, 63/18, 11/19 i 82/20), člana 1 Uredbe o povjeravanju dijela poslova Ministarstva ekologije, prostornog planiranja i urbanizma jedinicama lokalne samouprave (»Sl. list CG«, broj 87/18, 28/19, 75/19, 116/20 i 76/21) i DUP-a »Bjelila – Rutke - Gorelac« (»Sl.list CG – opštinski propisi«, br. 07/15), izdaje:</p>	
3	<p><b>URBANISTIČKO-TEHNIČKE USLOVE</b> <b>za izradu tehničke dokumentacije</b></p>	
4	<p>Za rekonstrukciju postojećeg objekta na urbanističkoj parceli <b>UP 15</b>, u zahvatu <b>DUP-a »Bjelila – Rutke - Gorelac«</b>, Katastarska parcela br. <b>1746/2 KO Mišići</b> čini dio predmetne urbanističke parcele.</p> <p><b>Napomena:</b> Konačna lokacija (katastarske parcele koje čine predmetne urbanističke parcele, površina urbanističkih, odnosno dijelova urbanističkih parcela - lokacije na kojoj se gradi objekat) će se odrediti u fazi izrade glavnog projekta, a nakon izrade Elaborata parcelacije od strane licencirane geodetske organizacije koja posjeduje licencu izdatu od strane nadležnog organa.</p>	
5	<b>PODNOŠILAC ZAHTEVA:</b>	<b>Đurašković Danila (»INCH« DOO Bar)</b>
6	<b>POSTOJEĆE STANJE:</b>	
	<p>Opis lokacije - izvod iz planskog dokumenta DUP »Bjelila - Rutke - Gorelac«, katastarsa parcela broj 1746/2 KO Mišići, prikazana u grafičkom prilogu "Postojeća izgrađenost".</p> <p><b>Napomena:</b> Uvidom u plan, utvrdilo se da na katastarskoj parceli broj 1746/2 KO Mišići, postoji objekat.</p> <p>Napominje se da, ukoliko se planira rekonstrukcija postojećeg objekta, potrebno je da isti bude legalan u potpunim gabaritima.</p>	
7	<b>PLANIRANO STANJE:</b>	
7.1.	<b>Namjena parcele odnosno lokacije su:</b>	



U svemu prema izvodu iz DUP-a »Bjelila - Rutke - Gorelac«, grafički prilog »Plan namjene površina«.

## **UP 15 – površine za centralne djelatnosti**

### **Površine za centralne djelatnosti**

Površine za centralne djelatnosti su površine koje su planskim dokumentom pretežno namijenjene smještaju centralnih - poslovnih, komercijalnih i uslužnih djelatnosti i to:

- ugostiteljski objekti i objekti za smještaj turista;
- trgovački (tržni) centri, izložbeni i prodajni saloni, poslovne zgrade, privredni objekti, skladišta, stovarišta, robno-distributivni centri, proizvodno zanatstvo;
- izložbeni centri, galerije, biblioteke, etno-zbirke isl.

Izuzetno od pretežne namjene i kompatibilno toj namjeni, mogu se još planirati:

- stambeni objekti i poslovni apartmani (do 30 % BRGP);
- parkinzi i garaže za smještaj vozila zaposlenih, korisnika i posjetilaca.

## **USLOVI ZA IZGRADNJU NOVIH OBJEKATA**

### **Opšti uslovi za izgradnju novih objekata**

Da bi se omogućila izgradnja novih objekata i uređenje terena, prije realizacije definisane ovim DUP-om, potrebno je izvršiti raščišćavanje i nivelaciju terena i komunalno opremanje zemljišta, u skladu sa datim uslovima. Prilikom izgradnje novih objekata u cilju obezbjeđenja stabilnosti terena, potrebno je izvršiti odgovarajuće saniranje terena, ako se za to pojavi potreba. Tehničku dokumentaciju raditi isključivo na osnovu detaljnih geodetskih snimaka terena, geoloških i hidrogeoloških podataka, kao i rezultata o geomehaničkim ispitivanjima tla.

Izbor fundiranja novih objekata prilagoditi zahtjevima sigurnosti, ekonomičnosti i funkcionalnosti objekata. Posebnu pažnju obratiti na propisivanje mjera antikorozivne zaštite konstrukcije, bilo da je riječ o agresivnom djelovanju atmosfere ili podzemne vode. Konstrukciju novih objekata oblikovati na savremen način sa krutim tavanicama, bez miješanja sistema nošenja po spratovima, sa jednostavnim osnovama i sa jasnom seizmičkom koncepcijom.

Uslovi za izgradnju stambenih objekata male gustine predpostavljaju da stan ne smije biti mjesto nužnog boravka. Iako dobrim dijelom zavisi od ekonomskih mogućnosti, koje za većinu stanovništva danas nijesu najbolje, arhitektonsko rješenje treba da omogući afirmaciju životnog stila koji daje prednost stanovanju u prirodi, tradicionalnim porodičnim vrijednostima, sa prostorima koji će koristiti potrebi nadograđivanja znanjem i kulturom, kao i potrebi za druženjem njihovih korisnika.

Stambeni prostor čija se izgradnja preporučuje je na prelazu iz srednjeg u viši nivo kvaliteta. On treba da je adaptabilan i neopterećen trajnim rješenjima, sa više soba, velikim dnevnim boravkom i trpezarijom, radnom sobom i bibliotekom, garderobom i više kupatila, sa garažom, trijemom i velikom terasom, ljetnjom kuhinjom i sa uređenim vrtom i voćnjakom.

Stambene jedinice veće površine i višeg kvaliteta stanovanja, treba da imaju prateće sadržaje - teretana, fitness, sauna, bazen. Na parcelama veće površine, ukoliko postoji želja investitora za izgradnjom luksuznijih rezidencijalnih objekata (vile sa bazenima i sl.), indeksi zauzetosti mogu biti i veći, ali u okviru predviđenog indeksa izgrađenosti i ne na uštrb predviđenih zelenih površina.



Viši kvalitet stanovanja treba obezbjediti i kod objekata u stambenim zonama srednje gustine, iako je u većini slučajeva riječ o objektima na parcelama nedovoljne površine, što je ograničavajući faktor. Posebno voditi računa da se kod izdavanja urbanističko-tehničkih uslova, željeni kvalitet obezbijedi makar na lokacijama na kojima se postojeći objekti lošeg kvaliteta zamjenjuju novim.

**Na površinama za centralne djelatnosti planira se indeks zauzetosti parcela do 40 %, indeks izgrađenosti 1,5 i spratnost do 4 etaže, uz min 30 % površine parcele pod zelenilom.**

**Napomena:** Shodno članu 218b Zakona o planiranju prostora i izgradnji objekata, do donošenja plana generalne regulacije Crne Gore za lokaciju namijenjenu planskim dokumentom za stanovanje, odnosno za poslovnu djelatnost, urbanističko-tehnički uslovi mogu se izdati za hotel, u skladu sa Pravilnikom o bližem sadržaju i formi planskog dokumenta, kriterijumima namjene površina, elementima urbanističke regulacije i jedinstvenim grafičkim simbolima („Sl.list CG” br. 24/10 i 33/14). U slučaju iz stava 1 ovog člana, osnovni urbanistički parametri (indeks izgrađenosti, indeks zauzetosti, spratnost odnosno visina objekta i odnos prema građevinskoj liniji) definisani planskim dokumentom ostaju nepromijenjeni.

## 7.2. **Pravila parcelacije:**

U okviru zahvata plana definisane su urbanističke parcele koje su geodetski definisane u grafičkom prilogu. Ukoliko na postojećim granicama katastarskih parcela dođe do neslaganja između zvaničnog katastra i grafičkih priloga DUP-a, **mjerodavni su podaci dobijeni u izradi DUP-a.**

Lokacija za izgradnju ili rekonstrukciju objekata može se izdati u skladu sa uslovima iz DUP-a i za dio urbanističke parcele (min 250 m<sup>2</sup> za stanovanje male gustine, odnosno min 200 m<sup>2</sup> u izgrađenim stambenim zonama srednje gustine), nezavisno od vlasništva nad preostalim dijelom, ako organ nadležan za sprovođenje planskog dokumenta ocijeni da su za to ispunjeni neophodni tehnički i tehnološko-ekonomski uslovi.

Izuzetno, na pojedinim slobodnim površinama unutar već izgrađenih stambenih zona, pravila regulacije i parcelacije, kao i ukupne izgrađenosti moraju se prilagođavati zatečenom stanju, te je moguće da parcele, odnosno lokacije za gradnju, budu površine i manje od 250 m<sup>2</sup>.

Minimalna udaljenost objekta od granice susjedne parcele je 2.5 metra, čime se obezbjeđuje optimalan odnos između objekata u pogledu insolacije, odnosno 1,5 m ako se parcela graniči sa neizgrađenim površinama – parkingom i sl.). Izuzetno, na novoplaniranim parcelama unutar već izgrađenih stambenih zona, objekat može biti postavljen i na manjem rastojanju od granice susjedne parcele, pod uslovom da na zidu prema susjedu ne bude otvora, pa čak i na samu granicu parcele, ako vlasnik, odnosno korisnik susjedne parcele to prihvati pismenom saglasnošću.

## 7.3. **Građevinska i regulaciona linija, odnos prema susjednim parcelama:**

U svemu prema izvodu iz DUP-a »Bjelila - Rutke - Gorelac« - grafički prilog »Plan parcelacije, nivelacije i regulacije«.

**Regulaciona linija** u ovom planu je definisana osovinom saobraćajnica, čije su koordinate prikazane u grafičkom prilogu.

**Građevinska linija** za novoplanirane objekte predstavlja liniju do koje je dozvoljeno graditi



objekat i od regulacione linije postavljena je na rastojanju od 5 m. Minimalna udaljenost objekta od susjedne urbanističke parcele, osim kada je riječ o objektima u nizu, je 2.5 m. Izuzetno, na novoplaniranim parcelama unutar već izgrađenih stambenih zona, objekat može biti postavljen i na manjem rastojanju od granice susjedne parcele, pod uslovom da na zidu prema susjedu ne bude otvora, pa čak i na samu granicu parcele, ako vlasnik, odnosno korisnik susjedne parcele to prihvati pismenom saglasnošću.

8 **PREPORUKE ZA SMANJENJE UTICAJA I ZAŠTITU OD ZEMLJOTRESA, KAO I DRUGE USLOVE ZA ZAŠTITU OD ELEMENTARNIH NEPOGODA I TEHNIČKO-TEHNOLOŠKIH I DRUGIH NESREĆA:**

U cilju zaštite od elementarnih nepogoda postupiti u skladu sa Zakonom o zaštiti i spašavanju (»Sl. list Crne Gore«, br. 13/07, 05/08, 86/09, 32/11 i 54/16), Pravilnikom o mjerama zaštite od elementarnih nepogoda (»Sl. list RCG«, br. 8/93), Zakonom o zapaljivim tečnostima i gasovima (»Sl. list Crne Gore«, br. 26/10 i 48/15) i Zakonom o zaštiti i zdravlju na radu (»Sl. list Crne Gore«, br. 34/14).

Zbog izražene seizmičnosti područja statiku računati na IX stepen MCS skale.

Primjena tehničkih propisa i normativa pri projektovanju građevinskih struktura, uz uslove ograničenja iz elaborata mikroseizmičke rejonizacije predstavljati će osnov zaštite predmetnog područja od destruktivnih dejstava zemljotresa.

Uvažavajući usvojeni stepen seizmičkog hazarda, primjenom zaštitnih mjera od ratnih razaranja i zaštite od zemljotresa zadovoljeni su osnovni uslovi zaštite od eventualnih razaranja i panike.

Preporuke za projektovanje objekata aseizmičnih konstrukcija:

- Principijelno izbjegavati rekonstrukciju sa nadogradnjom objekta gdje se mijenja postojeći konstruktivni sistem, u protivnom obavezna je prethodna statička i seizmička analiza, sa ciljem obezbjeđivanja dokaza o mogućnosti pristupanja rekonstrukciji.
- Izbor i kvalitet materijala i način izvodjenja objekta od bitnog su značaja za sigurnost i ponašanje objekta, izloženih seizmičkom dejstvu.
- Armirano-betonske i čelične konstrukcije posjeduju visoku seizmičku otpornost. Pored ramovskih armirano-betonskih konstrukcija može biti primjenjena izgradnja objekata ramovskih konstruktivnih sistema ojačanih sa armirano-betonskim dijafragmama (jezgrima), kao i konstrukcija sa armirano-betonskim *platnima*.
- Kod zidanih konstrukcija preporučuje se primjena zidanja, ojačanog horizontalnim i vertikalnim serklažima i armirane konstrukcije različitog tipa. Obično zidanje, samo sa horizontalnim i vertikalnim serklažima treba primjenjivati za objekte manjeg značaja i manje visine (do 2 sprata visine).

Kod projektovanja konstrukcija temelja prednost imaju one konstrukcije koje sprečavaju klizanja u kontaktu sa tlom i pojavu neravnomjernih slijeganja. Opterećenje koje se prenosi preko temeljne konstrukcije na tlo mora da bude homogeno raspoređeno po cijeloj kontaktnoj površini. Treba obezbjeđiti dovoljnu krutost temeljne konstrukcije, a posebno na spojevima temeljnih greda sa stubovima konstrukcije.

9 **USLOVI I MJERE ZAŠTITE ŽIVOTNE SREDINE:**

Poštovati Zakon o procjeni uticaja na životnu sredinu (»Sl. list RCG«, br. 80/05, »Sl. list CG«, br. 40/10, 73/10, 40/11, 27/13 i 75/18), Uredbu o projektima za koje se vrši procjena uticaja na životnu sredinu (»Sl. list RCG«, br. 20/07, »Sl. list CG«, br. 47/13 i 53/14) kao i podzakonske akte koji proizilaze iz zakona.

Koncepcija optimalnog korišćenja prostora predstavlja akt zaštite životne sredine. Principijalni stav je da se životna sredina štiti koristeći je na adekvatan način i pod odgovarajućim uslovima. Prostorno rješenje DUP-a rađeno je na osnovu principa očuvanja životne sredine. Za osnovne zahtjeve sa ovog stanovišta uzeti su:





- racionalno korišćenje građevinskog područja;
- optimalan odnos izgrađenog i slobodnog prostora;
- da se voda, zemljište i vazduh liše svakog zagađenja uvođenjem adekvatne infrastrukture, a
- da aktivnosti na prostoru DUP-a ne ugrožavaju životnu sredinu;
- da se postigne potrebna količina zelenila za optimalnu zaštitu vazduha;
- da se izvrši zaštita frekventnih koridora saobraćaja;
- da se koordiniranim akcijama radi na sprovođenju mjera zaštite od buke;
- da se za prostor precizno definiše nadležnost i vlasništvo.
- Pored zaštite od uticaja saobraćajnica vodilo se računa i o načinu, mjestu kapacitetima lociranja mirujućeg saobraćaja.
- U pogledu načina sprečavanja zagađivanja sredine treba koristiti, u racionalnim okvirima, solarnu energiju čime bi se problemi praktično smanjili na najmanju mjeru
- Velikim brojem nadstrešica, uređenjem visokog zelenila, stvoreni su uslovi zaštite od visokih temperature i padavina.

Kod planiranja infrastrukture prihvaćeno je rješenje koje obezbeđuje funkcionalnost pojedinih cjelina. To se odnosi na obezbjeđenje vode, napajanje energijom, zaštitu koridora kod većih saobraćajnica, kanalizacije i drugo koje se obezbjeđuju iz više pravaca.

#### 10 USLOVI ZA PEJZAŽNO OBLIKOVANJE I UREĐENJE URBANISTIČKE PARCELE:

Ograda urbanističke parcele u odnosu na javnu saobraćajnicu podiže se iza regulacione linije. Može se podizati prema ulici kao i prema susjednim parcelama, ali ne više od 1,5 m, s tim da ogradni zid urađen kamenom ne može biti viši od 1 m. Iznad zida pretežno koristiti ukrasno zelenilo.

Kapija na uličnoj ogradi mora se otvarati s unutrašnje strane (na parcelu). Nije dozvoljeno postavljanje na ogradu oštih završetaka, bodljikave žice i sl.

Postojeće suvomeđe na granicama parcela treba zadržati u najvećem mogućem obimu kao karakterističan element pejzaža. Teren oko objekta, potporne zidove, terase i si. treba izvesti na način da se ne narušava izgled naselja, te da se ne promijeni prirodno oticanje vode na štetu susjednih parcela, odnosno objekata.

Najveća visina potpornog zida ne može biti veća od 2,0 m. U slučaju da je potrebno izgraditi potporni zid veće visine, tada isti treba izvesti u kaskadama, s međusobnim rastojanjem zidova od min 1,5 m, a teren svake kaskade ozeleniti.

##### **Opšti uslovi za pejzažno uređenje:**

- Svaki objekat, urbanistička parcela, treba da ima i pejzažno uređenje;
- U toku izrade projektne dokumenacije izvršiti potpunu inventarizaciju postojećeg biljnog fonda i kompozicionih ansambala, sačuvati i uklopiti zdravo i funkcionalno zelenilo;
- Izvršiti taksaciju biljnog materijala, vrednovanje zdravstveno i dekorativno, sa predloženim mjerama njege;
- Tokom građevinskih radova, površinski sloj zemlje lagerovati i koristiti ga za nasipanje površina predviđenih za ozelenjavanje;
- Zbog sterilne podloge, projektovati humusiranje slobodnih površina u sloju od min. 30-50cm;
- Koristiti reprezentativne, visokodekorativne autohtone biljne vrste, rasadnički odnjegovane;
- Karakteristike sadnica drveća za ozelenjavanje:
  - min. visina sadnice od 2,50-3,00m,
  - min. obim stabla na visini od 1m, od 10-15cm.
- Predvidjeti urbano opremanje, rasvjetu zelenih površina, sisteme za navodnjavanje i održavanje javnih zelenih površina i površina od javnog interesa,
- Urbani mobilijar (klupe, korpe, svetiljke i td.) mora biti od prirodnih materijala (kamen,



drvo, kovano željezo i td.)

**Zelenilo poslovnih objekata-ZPO-**( CD namjena -administrativni, servisni, kulturno-prosvjetni, trgovačko-uslužni)- Za promociju poslovnih objekata naročito je važan izgled zelene površine oko ulaza u objekat i prilazi. Površina ispred poslovnih objekata najčešće se uređuju parterno ili u kombinaciji sa soliternom sadnjom. Svaki objekat, urbanistička parcela, pored urbanističkog i arhitektonskog, treba da ima i pejzažno uređenje. Ove površine prvo uspostavljaju kontakt sa posmatračem, potencijalnim poslovnim partnerom, kupcem. Osnovne karakteristike ove kategorije je upotreba najdekorativnijeg biljnog materijala. *Površine namijenjene ovoj kategoriji zelenila nikad se ne pretrpavaju zasadom.* Izbjegavati šarenilo vrsta i strogo voditi računa o vizurama prema fasadama. Travnjaci su važan estetski element ove kategorije.

- minimalna površina pod zelenilom 20% u odnosu na urb. parcelu,
- sadnju vršiti u manjim grupama (drvenasto-žbunasti zasadi) i u vidu solitera u kombinaciji sa parternim zasadima,
- kod kompozicije zasada voditi računa o spratnosti, ritmu i koloritu,
- u kombinaciji sa zelenilom moguće je koristiti i građevinski materijal (kamen, rizla, drvo, staklo i td.),
- predvidjeti fontane ili sculpture,
- steze i platoi moraju biti od prirodnih materijala,
- velike saobraćajne površine koji se najčešće sreću ispred poslovnih objekata, naročito parkinge, platoe ozeleniti-smjernice iz ZUS-a,
- kao dopuna ozelenjavanja mogu se koristiti žardinjere ili saksije,

Za poslovne objekta servisno, skladišnog tipa: benzinske pumpe, hipermarketi, šoping-molovi, veletržnice, skladišta, veletrgovine, mali proizvodni objekti, osnovna ograničenja se postavljaju u funkciji zaštite životne sredine i kompatibilnosti sa susjednim djelatnostima. Naime, osnovni uslov je :

- stvaranje povoljnog mikroklimata, odnosno zaštitu od visokih temperatura, dominantnih vjetrova
- zelenilo je dobra protivpožarna prepreka;
- zelenilo u estetskom smislu artikuliše, naglašava značaj objekta ali i ublažava negativne elemente izgrađenih objekata i njihovih namjena;

11

#### **USLOVI I MJERE ZAŠTITE NEPOKRETNIH KULTURNIH DOBARA I NJIHOVE ZAŠTIĆENE OKOLINE:**

Poštovati Zakon o zaštiti kulturnih dobara (»Sl.list CG«, br. 049/10 od 13.08.2010, 040/11 od 08.08.2011, 044/17 od 06.07.2017) tj. **3. Slučajna otkrića:** Član 87, u kojima se navode obaveze pronalazača, kao i Član 88 – obeveze Uprave i investitora.

12

#### **USLOVI ZA LICA SMANJENE POKRETLJIVOSTI I LICA SA INVALIDITETOM:**

Potrebno je omogućiti pristup lica sa posebnim potrebama u sve objekte i djelove objekata koji svojom funkcijom podrazumjevaju javni pristup. Kroz objekte i djelove objekata u kojima je omogućen rad licima sa posebnim potrebama neophodno je obezbjediti nesmetano kretanje kolica, pristup u odgovarajuće dimenzionisane liftove i sanitarne prostorije. Projektom obezbjediti nesmetan pristup, kretanje, boravak i rad lica smanjene pokretljivosti, u skladu sa Pravilnikom o bližim uslovima i načinu prilagođavanja objekata za pristup lica smanjene pokretljivosti (»Sl.list CG«, br. 48/13).

13

#### **USLOVI ZA TRETMAN POSTOJEĆIH OBJEKATA:**

Postojećim objektom smatra se objekat koji je izgrađen ili je njegova izgradnja u toku, sa ili bez odobrenja za građenje. Postojeći objekti mogu se zamijeniti novim, odnosno mogu se

1987  
58

sanirati / rekonstruisati, dograđivati i adaptirati u skladu sa predviđenim UTU.

S obzirom da na terenu egzistira veliki broj objekata za koje nije prethodno pribavljena građevinska dozvola, ovim planskim dokumentom stvorena je mogućnost naknadnog pribavljanja građevinske dozvole i intervencija na tim objektima.

Građevinska dozvola može se izdati za postojeće objekte koji ispunjavaju uslove za izgradnju planiranih ( novih ) objekata. Na postojećim objektima mogu se vršiti intervencije:

- nadgradnje do maksim. indeksa izgrađenosti ili maksimalne spratnosti, ako nijesu dostigli maksim. indeks izgrađenosti ili maksim. spratnost, uz prethodno ispunjene uslove parkiranja, udaljenosti od susjeda (saglasnost) i ukoliko nijesu prešli definisane regulacione linije.

- dogradnje do maksimalnog indeksa zauzetosti, ako nijesu dostigli maksimalni indeks zauzetosti i izgrađenosti, uz prethodno ispunjene uslove parkiranja, udaljenosti od susjeda(saglasnost) i ukoliko nijesu prešli definisane regulacione linije.

Za postojeće objekte koji su prekoračili planom definisane urbanističke parametre mogu se naknadno izdati odobrenja za izgradnju, odnosno za rekonstrukciju u postojećim gabaritima, ako su ispunjeni uslovi za parkiranje vozila na sopstvenoj parceli. Prema Smjernicama opštine Bar za primjenu programskog zadatka za izradu detaljnog urbanističkog plana u sklopu realizacije I faze GUP-a, to su:

- objekti koji su prekoračili maksimalne indekse (indeks zauzetosti, indeks izgrađenosti), maksimalnu spratnost, za koje su ispunjeni uslovi parkiranja, a koji nijesu prešli definisanu građevinsku liniju prema susjednim parcelama, niti regulacionu liniju prema saobraćajnici;

- izuzetno i objekti koji su prekoračili maksimalne indekse (indeks zauzetosti, Indeks izgrađenosti), maksimalnu spratnost, definisanu građevinsku liniju prema susjednim parcelama, a koji ispunjavaju uslove parkiranja i nijesu prešli definisanu regulacionu liniju prema saobraćajnici.

U pojedinim izgrađenim zonama u zahvatu planskog dokumenta, obrađivač nije imao dovoljno podataka da preciznije odredi urbanističku parcelaciju. Obilaskom ovih zona konstatovano je da se dobijeni podaci o objektima i katastarskim parcelama, bitno razlikuju u odnosu na faktičko stanje na terenu. Kako korisnici prostora nijesu pokazali interes da pravovremeno dostave podatke za njihove parcele i objekte, to je obrađivač jedino bio u mogućnosti da ukupnjuje katastarske parcele u tim zonama u veće urbanističke parcele. Rekonstrukcija objekata u ovim zonama, na osnovu naknadno dostavljenih faktičkih podataka o stanju na terenu, vršiče se u skladu sa već navedenim uslovima.

U slučaju kada nema uslova za parkiranje na pripadajućoj urbanističkoj parceli, parkiranje se može ostvariti i u skladu sa posebnim odlukama Opštine učešćem u izgradnji javnih parkirališta.

Većina postojećih saobraćajnica unutar izgrađenih stambenih zona, uglavnom je rađena neplanski, bez tehničke dokumentacije, u pogledu dimenzionisanja i nagiba ne ispunjavaju neophodne tehničke uslove, pa se u najboljem slučaju mogu tretirati kao kolsko-pješačke. Zato, kod izdavanja odobrenja za građenje novih (zamjenskih) objekata, kao i kod rekonstrukcije postojećih, treba voditi računa da se omogući kvalitativno poboljšanje saobraćajnica, na način što će regulacione linije urbanističkih parcela duž ovih saobraćajnica biti udaljene minimum 2, 5 m od njihove ose.

Kod rekonstrukcije i dogradnje postojećih objekata, kao i kod izgradnje novih, pravila regulacije i parcelacije, kao i ukupne izgrađenosti moraju se prilagođavati zatečenom stanju.



	<p>U slučaju kada je postojeći objekat dotrajao, ili kada Investitor odluči da ga ruši, objekat se može srušiti po prethodno pribavljenom odobrenju nadležnog organa i na parceli izgraditi novi, prema uslovima za izgradnju planiranih objekata.</p> <p>U skladu sa Prijedlogom Zakona o legalizaciji neformalnih objekata, vlasnici su dužni da pribave analizu ovlašćenog privrednog društva, pravnog lica, ili preduzetnika koji je ispitivao statičku i seizmičku stabilnost objekta, i kojom je utvrđeno da je neformalni objekat stabilan i siguran za upotrebu.</p> <p>Treba stimulisati nastojanja da se kroz intervencije na objektima postigne viši kvalitet turističke ponude, prije svega kroz izgradnju ili zamjenu manjih smještajnih jedinica novim, veće površine, čime bi stambena naselja pretežno vikend karaktera postepeno mogla da prerastaju u mješovite stambeno-turističke zone.</p>
14	<p><b>USLOVI ZA OBJEKTE KOJI MOGU DA UTIČU NA BEZBJEDNOST VAZDUŠNOG SAOBRAĆAJA:</b></p> <p style="text-align: center;">/</p>
15	<p><b>USLOVI ZA OBJEKTE KOJI MOGU DA UTIČU NA PROMJENE U VODNOM REŽIMU:</b></p> <p style="text-align: center;">/</p>
16	<p><b>MOGUĆNOST FAZNOG GRAĐENJA OBJEKTA:</b></p> <p style="text-align: center;">/</p>
17	<p><b>PRIKLJUČENJE OBJEKATA NA INFRASTRUKTURU:</b></p> <p>Priključivanje objekata na saobraćajne i komunalne infrastrukturne mreže (telekomunikacije, elektromreža, vodovodna mreža i odvođenje otpadnih i atmosferskih voda) obavlja se na način i uz uslove propisane od strane nadležnih javnih preduzeća.</p>
17.1.	<p><b>Uslovi priključenja na elektroenergetsku infrastrukturu:</b></p> <p>U svemu prema izvodu iz DUP-a »Bjelila - Rutke - Gorelac«, grafički prilog Elektroenergetska infrastruktura i uslovima koje odredi Crnogorski elektrodistributivni sistem.</p> <p><b>Elektroenergetska infrastruktura:</b></p> <p>Upućuje se investitor da pri izradi tehničke dokumentacije (idejni projekat ili glavni projekat) mora poštovati Tehničke preporuke CEDIS-a i to:</p> <ul style="list-style-type: none"> <li>• Tehnička preporuka za priključenje potrošača na niskonaponsku mrežu TP-2 (dopunjeno izdanje);</li> <li>• Tehnička preporuka – Tipizacija mjernih mjesta;</li> <li>• Uputstvo i tehnički uslovi za izbor i ugradnju ograničivača strujnog opterećenja;</li> <li>• Tehnička preporuka TP-1b-Distributivna transformatorska stanica DTS- EPCG 10/04 kV.</li> </ul> <p>Tehničke preporuke dostupne su na sajtu CEDIS-a.</p> <p>Investitor je obavezan da od CEDIS-a pribavi potvrdu o ometanju/neometanju elektroenergetskih instalacija na urbanističkoj parceli/lokaciji.</p>
17.2.	<p><b>Uslovi priključenja na vodovodnu i kanizacionu infrastrukturu:</b></p> <p>U svemu prema izvodu iz DUP-a »Bjelila - Rutke - Gorelac«, grafički prilog Hidrotehnička infrastruktura i tehničkim uslovima za izradu projektne dokumentacije za priključenje na hidrotehničku infrastrukturu propisanim od strane d.o.o. »Vodovod i kanalizacija« Bar.</p>
17.3.	<p><b>Uslovi priključenja na saobraćajnu infrastrukturu:</b></p> <p>U svemu prema izvodu iz DUP-a »Bjelila - Rutke - Gorelac«, grafički prilog »Plan saobraćajne infrastrukture« i prema saobraćajno tehničkim uslovima za projektovanje prilaza izdatim od strane Sekretarijata za komunalno-stambene poslove i zaštitu životne sredine, Opštine Bar.</p>
17.4.	<p><b>Ostali infrastrukturni uslovi:</b></p>





### **Elektronska komunikacija:**

Upućuje se investitor da, pri izradi tehničke dokumentacije iz oblasti elektronskih komunikacija, mora poštovati sledeće pravilnike:

- Pravilnik o širini zaštitnih zona i vrsti radio koridora u kojima nije dopušteno planiranje i gradnja drugih objekata (»Sl. list CG«, br. 33/14), kojim se propisuju način i uslovi određivanja širine zaštitnih zona elektronskih komunikacionih mreža, elektronske komunikacione infrastrukture i povezane opreme i radio koridora u čijoj zoni nije dopušteno planiranje i gradnja drugih objekata;
- Pravilnik o tehničkim i drugim uslovima za projektovanje, izgradnju i korišćenje elektronske komunikacione mreže, elektronske komunikacione infrastrukture i povezane opreme u objektima (»Sl. list CG«, br. 41/15), kojim se propisuju tehnički i drugi uslovi za projektovanje, izgradnju i korišćenje elektronske komunikacione mreže, elektronske komunikacione infrastrukture i povezane opreme u poslovnim i stambenim objektima;
- Pravilnik o uslovima za planiranje, izgradnju, održavanje i korišćenje pojedinih vrsta elektronskih komunikacionih mreža, elektronske komunikacione infrastrukture i povezane opreme, koji propisuju uslovi za planiranje, izgradnju, održavanje i korišćenje pojedinih vrsta elektronskih komunikacionih mreža, elektronske komunikacione infrastrukture i povezane opreme u Crnoj Gori;
- Pravilnik o zajedničkom korišćenju elektronske komunikacione infrastrukture i povezane opreme, (»Sl. list CG«, br. 52/14), kojim se propisuju uslovi i način zajedničkog korišćenja elektronske komunikacione infrastrukture i povezane opreme, kao i mjere za povećanje razpoloživosti slobodnih kapaciteta u toj infrastrukturi.

### **Web sajтови:**

- Sajtna kome se nalaze relevantni propisi u skladu sa kojim se obavlja izrada tehničke dokumentacije <http://www.ekip.me/regulativa/>
- Sajtna kome Agencija objavljuje podatke o postojećem stanju elektronske komunikacione infrastrukture <http://ekinfrastruktura.ekip.me/ekip.me> kao i
- adresa web portala <http://ekinfrastruktura.ekip.me/ekip/login.jsp> preko koga sve zainteresovane strane od Agencije za telekomunikacije i poštansku djelatnost mogu da zatraže otvaranje korisničkog naloga, kako bi pristupili georeferenciranoj bazi podataka elektronske komunikacione infrastrukture.

18

### **POTREBA IZRADE GEODETSKIH, GEOLOŠKIH (GEOTEHNIČKIH, INŽENJERSKO-GEOLOŠKIH, HIDROGEOLOŠKIH, GEOMEHANIČKIH I SEIZMIČKIH) PODLOGA, KAO I VRŠENJA GEOTEHNIČKIH ISTRAŽNIH RADOVA I DRUGIH ISPITIVANJA:**

Za potrebe projektovanja odnosno izradu idejnih i glavnih projekata izraditi elaborat o geološkim istraživanjima u skladu sa Zakonom o geološkim istraživanjima (»Sl. list RCG«, br. 28/93, 27/94, 42/94, 26/07, "Sl. list CG", br. 28/11). Detaljna geološka istraživanja tla obavezno se vrše prije izrade tehničke dokumentacije za izgradnju objekata iz tačke 7 citiranog Zakona.

Izgradnji objekata mora da prethodi detaljno geomehaničko ispitivanje terena;

Tehničku dokumentaciju raditi isključivo na osnovu ažurnih geodetskih snimaka terena, geoloških i hidrogeoloških podataka, kao i rezultata o geomehaničkim ispitivanjima terena.

Potrebno je obezbjediti seizmičku stabilnost konstruktivnog sistema na IX steper seizmičkog intenziteta po MCS skali.

19

### **POTREBA IZRADE URBANISTIČKOG PROJEKTA**

/

20

### **URBANISTIČKO-TEHNIČKI USLOVI ZA ZGRADE SADRŽE I URBANISTIČKE PARAMETRE**



Oznaka urbanističke parcele:	<b>UP 15</b>
Maksimalni indeks zauzetosti:	<b>Do 40%</b>
Maksimalni indeks izgrađenosti:	<b>1,5</b>
Bruto građevinska površina objekata:	Zavisno od nagiba terena postoji mogućnost izgradnje dodatnog suterenskog prostora ispred i (ili) ispod (dijelom) objekta, s tim da ukupna BRGP ovog prostora ne prelazi 60% maks. Dozvoljene BRGP prizemlja. U proračunu ove BRGP ne ulazi površina podzemnih etaža, ali samo u slučaju kada je u njima organizovano parkiranje i garažiranje vozila, ili drugi ekonomski i pomoćni sadržaji u službi osnovne funkcije objekta (saune, teretane...). Prikaz objektu, otvorene terase i druge popločane površine, bazeni, dječija i sportska igrališta, krovne terase podrumskih etaža (garaže i sl.), takođe ne ulaze u obračun BRGP.
Maksimalna spratnost objekata:	<b>4 etaže</b> <b>Visinska regulacija</b> definisana je označenom maksimalnom spratnošću na svim urbanističkim parcelama gdje se jedan nivo računa prosječno do 3m za etaže iznad prizemlja, odnosno 4m za etaže u prizemlju, ukoliko se u njima planira poslovni sadržaj. Urbanističko-tehničkim uslovima za svaku namjenu određen je maksimalan broj nadzemnih etaža. Dozvoljeno je da po potrebi investitora taj broj bude i manji. Arhitektonsko rješenje objekata prilagođavaće se potrebama investitora, uz poštovanje striktno zadatih građevinskih linija, maksimalne spratnosti, indeksa zauzetosti i izgrađenosti, kao i svih propisa iz građevinske regulative.
Maksimalna visinska kota objekta:	Kota prizemlja određuje se u onosu na kotu nivelete javnog ili pristupnog puta: - kota prizemlja novih objekata na ravnom terenu ne može biti niža od kote nivelete javnog ili pristupnog puta; - kota prizemlja može biti najviše 1,00 m viša od nulte kote; - za objekte na strmom terenu sa nagibom od ulice (naniže), kada je nulta Kota niža od kote nivelete javnog puta, kota prizemlja može biti najviše 1,00m niža od kote nivelete javnog puta; - za objekte na strmom terenu sa nagibom koji prati nagib saobraćajnice, kota prizemlja objekta određuje se primjenom odgovarajućih

	<p>tačkaka ovog člana;</p> <ul style="list-style-type: none"> <li>- za objekte koji imaju indirektnu vezu sa javnim putem, preko privatnog prolaza, kota prizemlja utvrđuje se aktom o urbanističkim uslovima I primjenom odgovarajućih tačkaka ovog člana;</li> <li>- za objekte koji u prizemlju imaju nestambenu namjenu (poslovanje i druge djelatnosti) kota prizemlja može biti maksimalno 0,20 m viša od kote trotoara.</li> </ul>
<p>Parametri za parkiranje odnosno garažiranje vozila:</p>	<p>Urbanistička parcela mora imati neposredni pristup na javnu saobraćajnicu. Pristupni put je najmanje širine 3,5 m ako se koristi kao kolski i pješački, odnosno najmanje širine 1,5m ako je u pitanju samo pješačka staza.</p> <p>Parkiranje vozila kod novoplaniranih objekata rješavati u okviru urbanističkih parcela na otvorenom, ili izgradnjom garaža koje treba da su min. 2 m udaljene od regulacione linije, i to – minimum jedno parking ili garažno mjesto na jednu stambenu jedinicu (poželjna su 2 pm).</p> <p>Na mjestima gdje je to bilo izvodljivo planirana je izgradnja parkirališta, a ostale potrebe za parkiranjem vršiče se u okviru vlasničkih parcela. Na svim novoprojektovanim parkiralištima usvojen je sistem upravnog parkiranja, sa dimenzijama mjesta od 2,50×5,00m.</p> <p>Ovim DUP-om je predviđeno da svaki novi objekat koji se gradi treba da zadovolji svoje potrebe za parkiranjem vozila na parceli na kojoj se objekat gradi po normativima iz GUP-a, tj. 1.1 PM po stanu. Normativi daju potreban broj parkirnih mjesta za određeni stepen individualne motorizacije, sagledavajući pri tome i mogućnosti prostora.</p> <p>Određivanje potrebnog broja parking mjesta se određuje normativnom metodom, uzimajući u obzir podatke iz GUP-a. Naime, potrebno je obezbjediti 1-1.2 parking mjesta po stambenoj jedinici i 1 parking mjesto na 50m<sup>2</sup> uslužnih djelatnosti.</p> <p>Ostale potrebe za parkiranjem vršiče se na urbanističkim parcelama, poštujući navedene normative iz GUP-a.</p> <p>Ukoliko se pokaže potreba za dopunskim kapacitetima za parkiranjem vozila iste treba rješavati podzemnim garažama u okviru urbanističkih parcela.</p>
<p>Smjernice za oblikovanje i materijalizaciju, posebno u odnosu na ambijentalna svojstva područja:</p>	<p>Prilikom dalje projektantske razrade, posebnu pažnju obratiti na arhitektonsko oblikovanje koje treba da predstavlja jedinstven i</p>



prepoznatljiv prostor, prožet razlicitim namjenama i funkcijama. Likovno i oblikovno rješenje građevinskih struktura mora svojim kvalitetom izrade i ukupnim izrazom da doprinosi opštoj slici i doživljaju primorskog mjesta.

U kombinaciji sa omalterisanim i bijelo obojenim površinama, predvidjeti kamen kao osnovni materijal za obradu fasada, kao i za izradu arhitektonskih detalja (okviri oko otvora, vijenci,...) i podzida. Izbjegavati terase cijelom dužinom fasade. Predvidjeti pretežno dvovodne krovove pokrivene tradicionalnim materijalima, ali i jednovodne, kao i ravne krovove, pogotovo ako se koriste dopunski izvori energije, odnosno solarna energiju čiji kolektori treba da budu skladno oblikovani i ukomponovani na najmanje uočljivim mjestima na objektima.

Prozore i vrata, uz osiguranje atraktivnih vizura, dimenzionisati u skladu sa klimatskim uslovima.

Uzimajući u obzir specifičnost područja u pogledu obilnih padavina (kiše), a isto tako i velikih vrućina za vrijeme ljeta, treba koristiti postojeane materijale.

Ograda urbanističke parcele u odnosu na javnu saobraćajnicu podiže se iza regulacione linije.

Može se podizati prema ulici kao i prema susjednim parcelama, ali ne više od 1,5 m, s tim da ogradni zid urađen kamenom ne može biti viši od 1 m. Iznad zida pretežno koristiti ukrasno zelenilo.

Kapija na uličnoj ogradi mora se otvarati s unutrašnje strane (na parcelu). Nije dozvoljeno postavljanje na ogradu oštih završetaka, bodljikave žice i sl.

Postojeće suvomeđe na granicama parcela treba zadržati u najvećem mogućem obimu kao karakterističan element pejzaža. Teren oko objekta, potporne zidove, terase i si. treba izvesti na način da se ne narušava izgled naselja, te da se ne promijeni prirodno oticanje vode na štetu susjednih parcela, odnosno objekata.

Najveća visina potpornog zida ne može biti veća od 2,0 m. U slučaju da je potrebno izgraditi potporni zid veće visine, tada isti treba izvesti u kaskadama, s međusobnim rastojanjem zidova od min 1,5 m, a teren svake kaskade ozeleniti.



Uslovi za unapređenje energetske efikasnosti:

U procesu uspostavljanja održive potrošnje energije prioritet treba dati racionalnom planiranju potrošnje, tj. implementaciji mjera energetske efikasnosti u sve segmente energetskog sistema.

Održiva gradnja je svakako jedan od značajnijih segmenata održivog razvoja koji uključuje:

- Upotrebu građevinskih materijala koji nisu štetni po životnu sredinu;
- Energetsku efikasnost zgrada;
- Upravljanje otpadom nastalim prilikom izgradnje ili rušenja objekata.

Energetski i ekološki održivo graditeljstvo teži:

- Smanjenju gubitaka toplote iz objekta poboljšanjem toplotne zaštite spoljnih elemenata i povoljnim odnosom osnove i volumena zgrade;
- Povećanju toplotnih dobitaka u objektu povoljnom orijentacijom zgrade i korišćenjem sunčeve energije;
- Korišćenju obnovljivih izvora energije u zgradama (sunce, vjetar, biomasa itd.);
- Povećanju energetske efikasnosti termoenergetskih sistema.

Cilj sveobuhvatne uštede energije, a time i zaštite životne sredine je stvoriti preduslove za sistemsku sanaciju i rekonstrukciju postojećih zgrada, a zatim i povećanje obavezne toplotne zaštite novih objekata. Prosječni stariji postojeći objekti godišnje troše 200-300 kWh/m<sup>2</sup> energije za grijanje, standardno izolovane kuće ispod 100, savremene niskoenergetske kuće oko 40, a pasivne 15 kWh/m<sup>2</sup> i manje.

Nedovoljna toplotna izolacija dovodi do povećanih toplotnih gubitaka zimi, hladnih spoljnih konstrukcija, oštećenja nastalih vlagom (kondenzacijom) kao i pregrijavanja prostora ljeti. Posljedice su oštećenja konstrukcije, nekonforno i nezdravo stanovanje i rad. Zagrijavanje takvih prostora zahtjeva veću količinu energije što dovodi do povećanja cijene korišćenja i održavanja prostora, ali i do većeg zagađenja životne sredine.

Poboljšanjem toplotno izolacionih karakteristika zgrade moguće je postići smanjenje ukupnih gubitaka toplote za prosječno 40 do 80%.

Kod gradnje novih objekata važno je već u fazi idejnog projekta u saradnji sa projektantom predvidjeti sve što je potrebno da se dobije



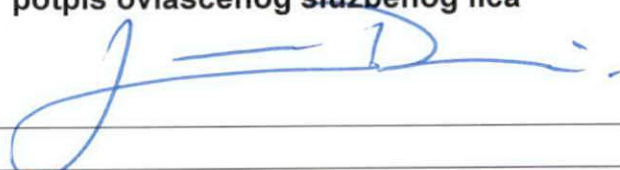

		kvalitetna i optimalna energetski efikasna zgrada. Zato je potrebno: <ul style="list-style-type: none"> <li>- Analizirati lokaciju, orijentaciju i oblik objekta;</li> <li>- Primjeniti visoki nivo toplotne izolacije kompletnog spoljnog omotača objekta i izbjegavati toplotne mostove;</li> <li>- Iskoristiti toplotne dobitke od sunca i zaštititi se od pretjeranog osunčanja;</li> <li>- Koristiti energetski efikasan sistem grijanja, hlađenja i ventilacije, i kombinovati ga sa obnovljivim izvorima energije.</li> </ul>
21	<b>DOSTAVLJENO:</b> Podnosiocu zahtjeva, u spise predmeta urbanističko-građevinskoj inspekciji i arhivi.	
22	<b>OBRADIVAČ URBANISTIČKO-TEHNIČKIH USLOVA:</b>	<b>Samostalni savjetnik III,</b> Lara Dabanović spec.sci.arh.
23	<b>OVLAŠĆENO SLUŽBENO LICE:</b>	<b>Samostalni savjetnik III,</b> Lara Dabanović spec.sci.arh.
24	<b>M.P.</b>	<b>potpis ovlaštenog službenog lica</b> 
25	<b>PRILOZI:</b>	
	<ul style="list-style-type: none"> <li>- Grafički prilozi iz planskog dokumenta</li> <li>- Tehnički uslovi izdati od "Vodovod i kanalizacija" DOO Bar</li> <li>- Saobraćajno – tehnički uslovi za priključenje na javni put izdati od Sekretarijata za komunalno-stambene poslove i zaštitu životne sredine, Opštine Bar</li> <li>- List nepokretnosti i kopija katastarskog plana</li> </ul>	<b>Napomena:</b> U predmetnom zahtjevu nije precizirana namjena objekta. Ukoliko planirani objekat, u odnosu na svoju namjenu, spade u poslove iz nadležnosti Ministarstva ekologije, prostornog planiranja i urbanizma (hotel, turističko naselje sa najmanje četiri ili pet zvjezdica i turističke rizorte), iz člana 1 Uredbe o povjeravanju dijela poslova Ministarstva ekologije, prostornog planiranja i urbanizma jedinicama lokalne samopurave (»Sl. List CG« br. 87/18, 28/19, 75/19, 116/20 i 76/21), izdavanje UTU je iz nadležnosti citiranog Ministarstva.



Crna Gora  
O P Š T I N A B A R

Sekretarijat za uređenje prostora

Broj: 07-014/21-469/4

Bar, 15.09.2021. godine

IZVOD IZ DUP-a »BIJELA-RUTKE-GORELAC«

Za urbanističku parcelu UP 15



Ovjerava:  
Samostalni savjetnik III

\_\_\_\_\_  
Ath. **Lara Dabanović**, spec.sci.

INVESTITOR

**OPŠTINA BAR**

OBRADIVAČ

***BarProject* d.o.o. Bar**

ODGOVORNI PLANER

***Jovo Zenović dipl. ing. arh.***

**DUP**

**BJELILA-RUTKE-GORELAC**

**- predlog plana**

CRTEŽ

**POSTOJEĆA IZGRAĐENOST**

RAZMJERA

**1:2000**

LIST BR.

**04.**

DATUM

**2014.**



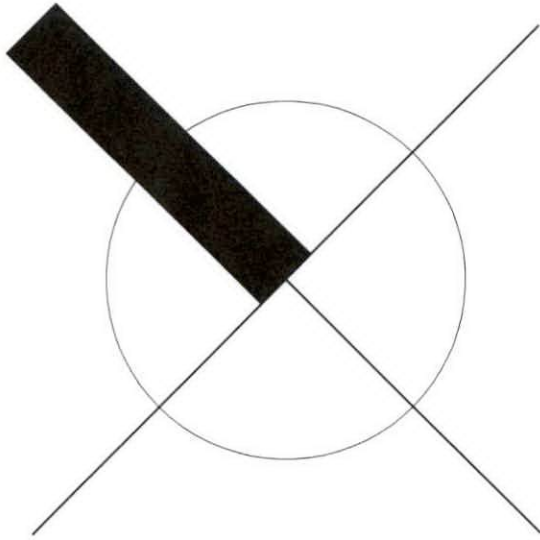

## LEGENDA:



*DOBIJENI GEODETSKI SNIMCI*



*PRENOS OBJEKATA SA  
ORTO FOTO*



*GRANICA DETALJNOG PLANA*



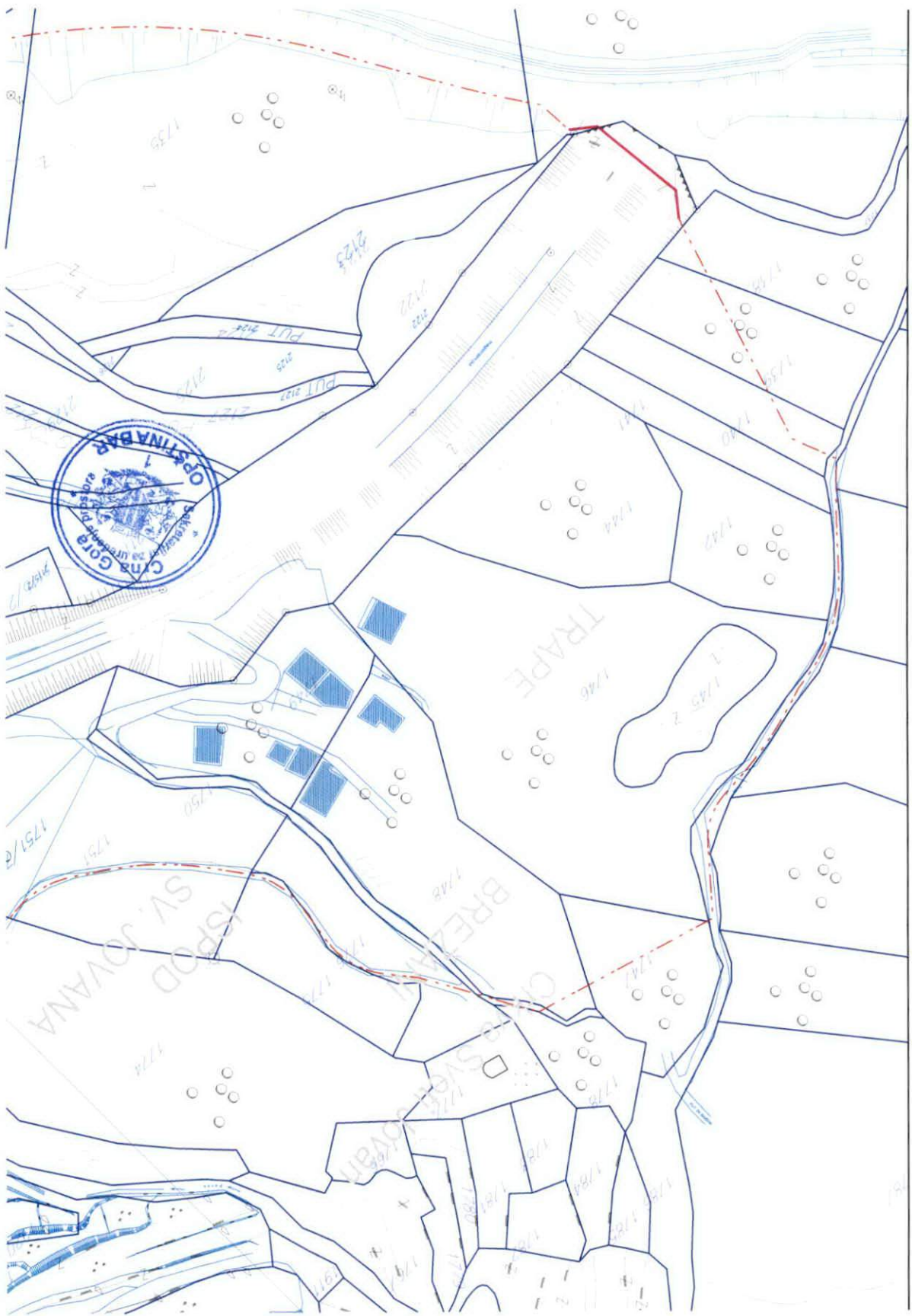

INVESTITOR

**OPŠTINA BAR**

OBRADIVAČ

***BarProject* d.o.o. Bar**

ODGOVORNI PLANER

***Jovo Zenović dipl. ing. arh.***

**DUP**

**BJELILA-RUTKE-GORELAC**

**- predlog plana**

CRTEŽ

**PLAN NAMJENE POVRŠINA**



RAZMJERA

**1:1000**

LIST BR.

**05.**

DATUM

**2014.**

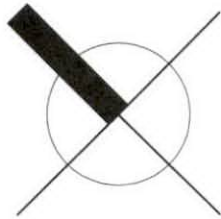

## LEGENDA:

	POVRŠINE ZA STANOVANJE MALE GUSTINE
	POVRŠINE ZA STANOVANJE MALE GUSTINE SA ZELENILOM STAMBENIH OBJEKATA
	POVRŠINE ZA STANOVANJE SREDNJE GUSTINE
	POVRŠINE ZA CENTRALNE DJELATNOSTI
	POVRŠINE ZA SPORT I REKREACIJU
	ZAŠTIĆENA KULTURNA DOBRA - KULTURNO ISTORIJSKE CJELINE ILI KOMPLEKSI
	POVRŠINE ZA HIDROTEHNIČKU INFRASTRUKTURU
	POVRŠINE ZA ELEKTROENER. INFRASTRUKTURU
	POVRŠINE ZA GROBLJA
	POVRŠINE JAVNE NAMJENE
	POVRŠINE ZA SPECIJALNE NAMJENE
	POVRŠINSKE VODE
	DRUMSKI SAOBRAĆAJ
	SAKRALNA ARHITEKTURA - CRKVA
	BRZA SAOBRAĆAJNICA
	ZAŠTITNI POJAS ŽELJEZNIČKE PRUGE
	GRANICA DETALJNOG PLANA









INVESTITOR

**OPŠTINA BAR**

OBRADIVAČ

***BarProject* d.o.o. Bar**

ODGOVORNI PLANER

***Jovo Zenović dipl. ing. arh.***

**DUP**

**BJELILA-RUTKE-GORELAC**

**- predlog plana**

CRTEŽ

**PLAN PARCELACIJE I  
REGULACIJE**



RAZMJERA

**1:1000**

LIST BR.

**06.**

DATUM

**2014.**

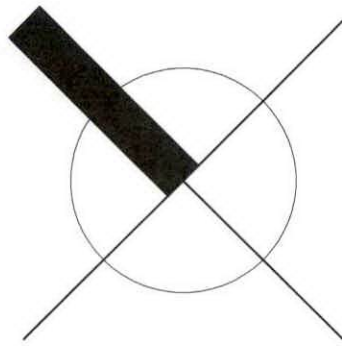

## LEGENDA:



RL

REGULACIONA LINIJA



01

GL1

02

GRAĐEVINSKA LINIJA GL1



GRANICA URBANISTIČKE  
PARCELE



UP 1

OZNAKA URBANISTIČKE  
PARCELE - GRADNJA

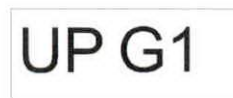

UP G1

OZNAKA URBANISTIČKE  
PARCELE - GROBLJE



UP SR1

OZNAKA URBANISTIČKE  
PARCELE - SPORT I REKREACIJA



UP K1

OZNAKA URBANISTIČKE  
PARCELE - KULTURNO  
ISTORISKE CJELNE



UP Z1

OZNAKA URBANISTIČKE  
PARCELE - ZELENILO



UP IO1

OZNAKA URBANISTIČKE  
PARCELE - INFRASTR. OBJEKTI



GRANICA DETALJNOG PLANA



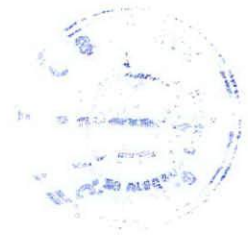

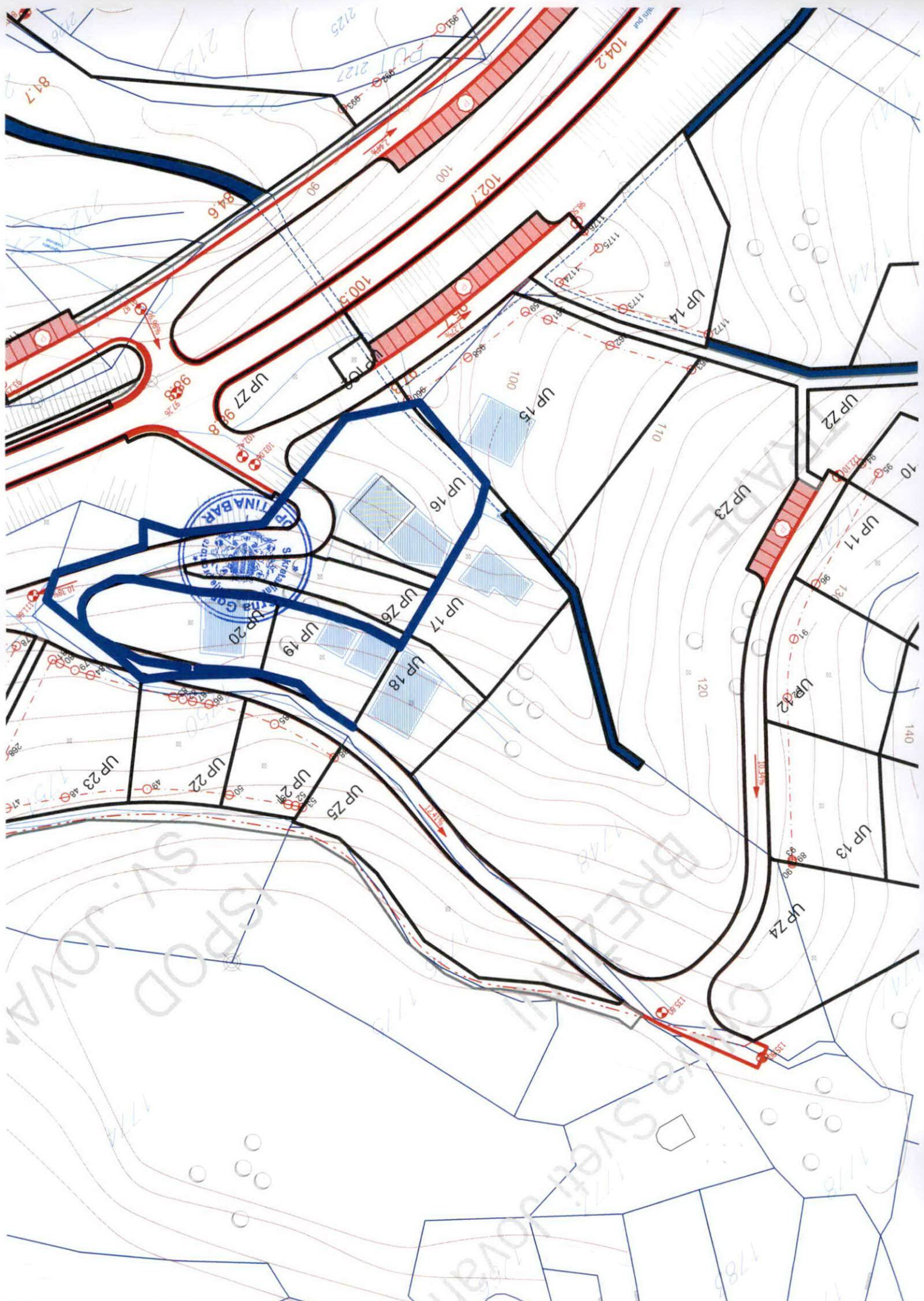

INVESTITOR

**OPŠTINA BAR**

OBRADIVAČ

***BarProject d.o.o. Bar***

ODGOVORNI PLANER

***Jovo Zenović dipl. ing. arh.***

PODOBRAĐIVAČ



"PROFIL ING." d.o.o. - Bar  
profilinz@yahoo.com

PLANER

***Edvard Spahija dipl. ing. građ.***

**DUP**

**BJELILA-RUTKE-GORELAC**

**- predlog plana**



CRTEŽ

**PLAN REGULACIJE I**

**NIVELACIJE SAOBRAĆAJA**

RAZMJERA

**1:1000**

LIST BR.

**07.**

DATUM

**2014.**

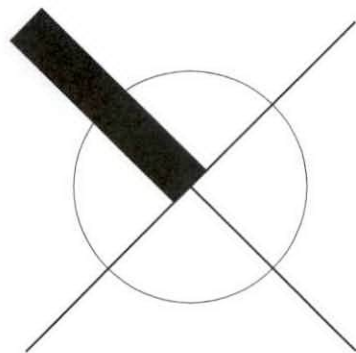

## LEGENDA:



URBANISTIČKA PARCELA



KOLSKE SAOBRAĆAJNICE



PJEŠAČKE POVRŠINE



IVIČNJAK



BRZA SAOBRAĆAJNICA



JAVNI PARKING



AUTOBUSKO STAJALISTE



POTOCI



GRANICA DETALJNOG PLANA





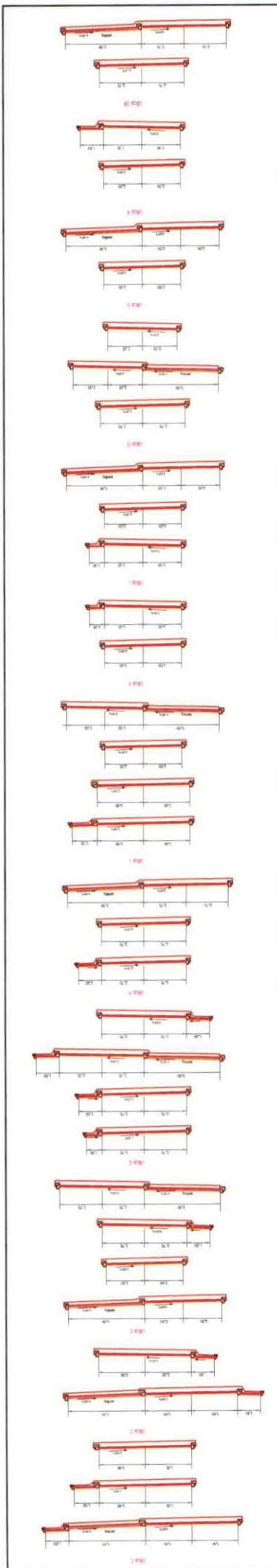

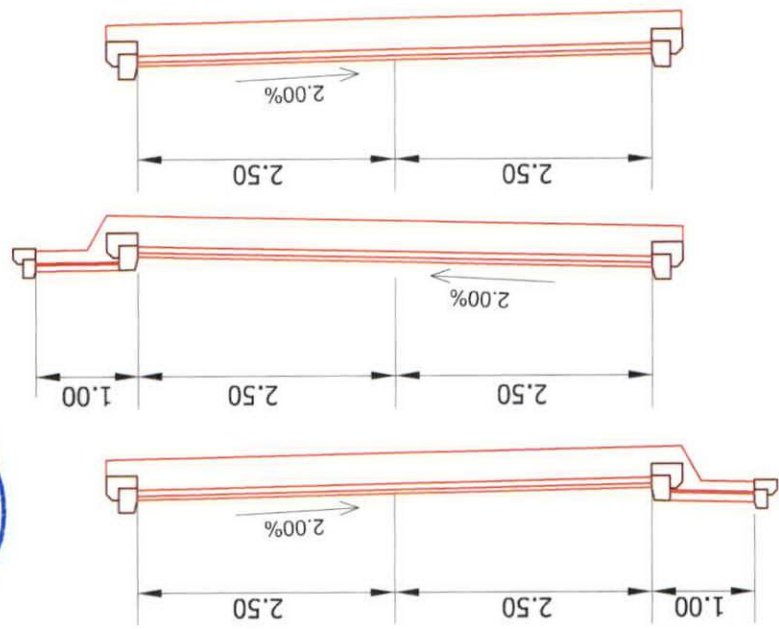

Ulica B

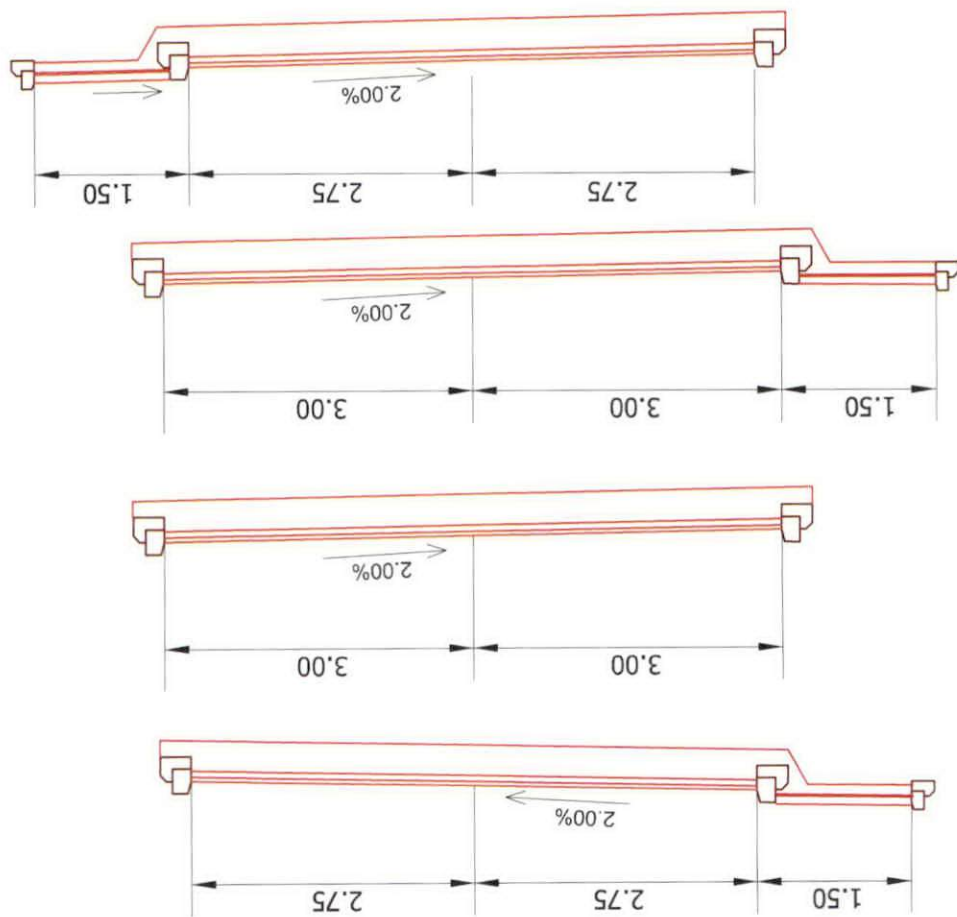

Ulica A



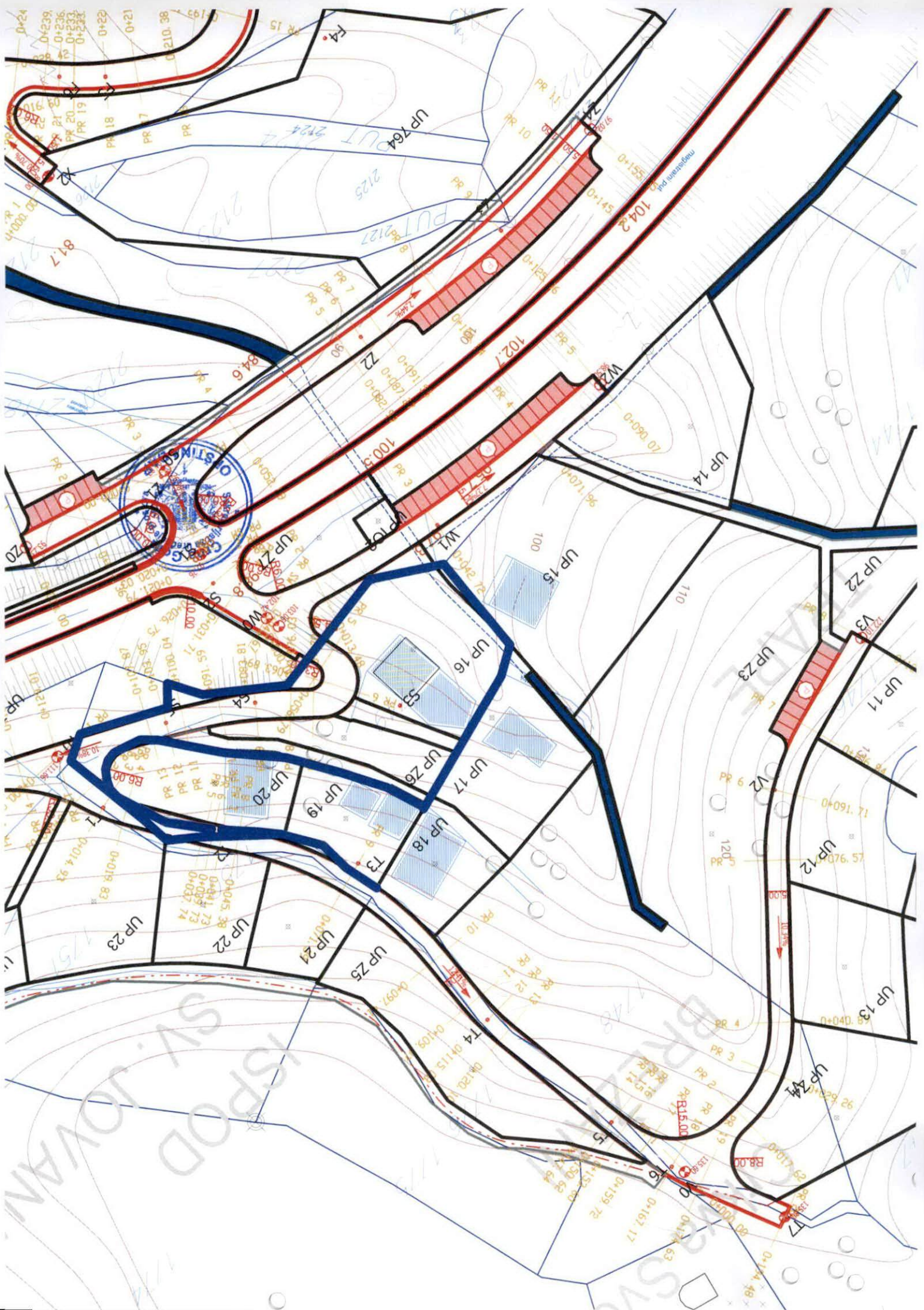

INVESTITOR

**OPŠTINA BAR**

OBRADIVAČ

**BarProject d.o.o. Bar**

ODGOVORNI PLANER

**Jovo Zenović dipl. ing. arh.**

PODOBRAĐIVAČ

**"ELEKTROINŽENJERING"  
d.o.o. Bar**

PLANER

**Nikola Smolović dipl. ing. el.**

**DUP  
BJELILA-RUTKE-GORELAC  
- predlog plana**

CRTEŽ

**PLAN ELEKTROENERGETSKE  
INFRASTRUKTURE**

RAZMJERA

**1:1000**

LIST BR.

**08.**

DATUM

**2014.**



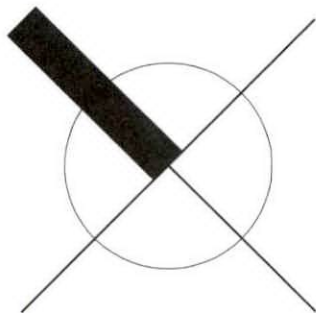

## LEGENDA:

	2 x KABLOVSKI VOD 35 kV PLANIRANI (GUP do 2020.g.)
	DALEKOVOD 35 kV POSTOJEĆI
	ZAŠTITNI KORIDOR DALEKOVODA 35 kV
	KABLOVSKI VOD 10 kV PLANIRANI
	KABLOVSKI VOD 10 kV POSTOJEĆI
	ZAMJENA POSTOJEĆEG KABLA 10 kV (PREMA PLANU ED BARI)
	UKINUTA TRASA PRILIKOM ZAMJENE POSTOJEĆEG KV 10kV
	TRAFOSTANICA 35/10 kV POSTOJEĆA
	TRAFOSTANICA 10/0.4 kV POSTOJEĆA
	TRAFOSTANICA 10/0.4 kV PLANIRANA
	GRANICA DETALJNOG PLANA



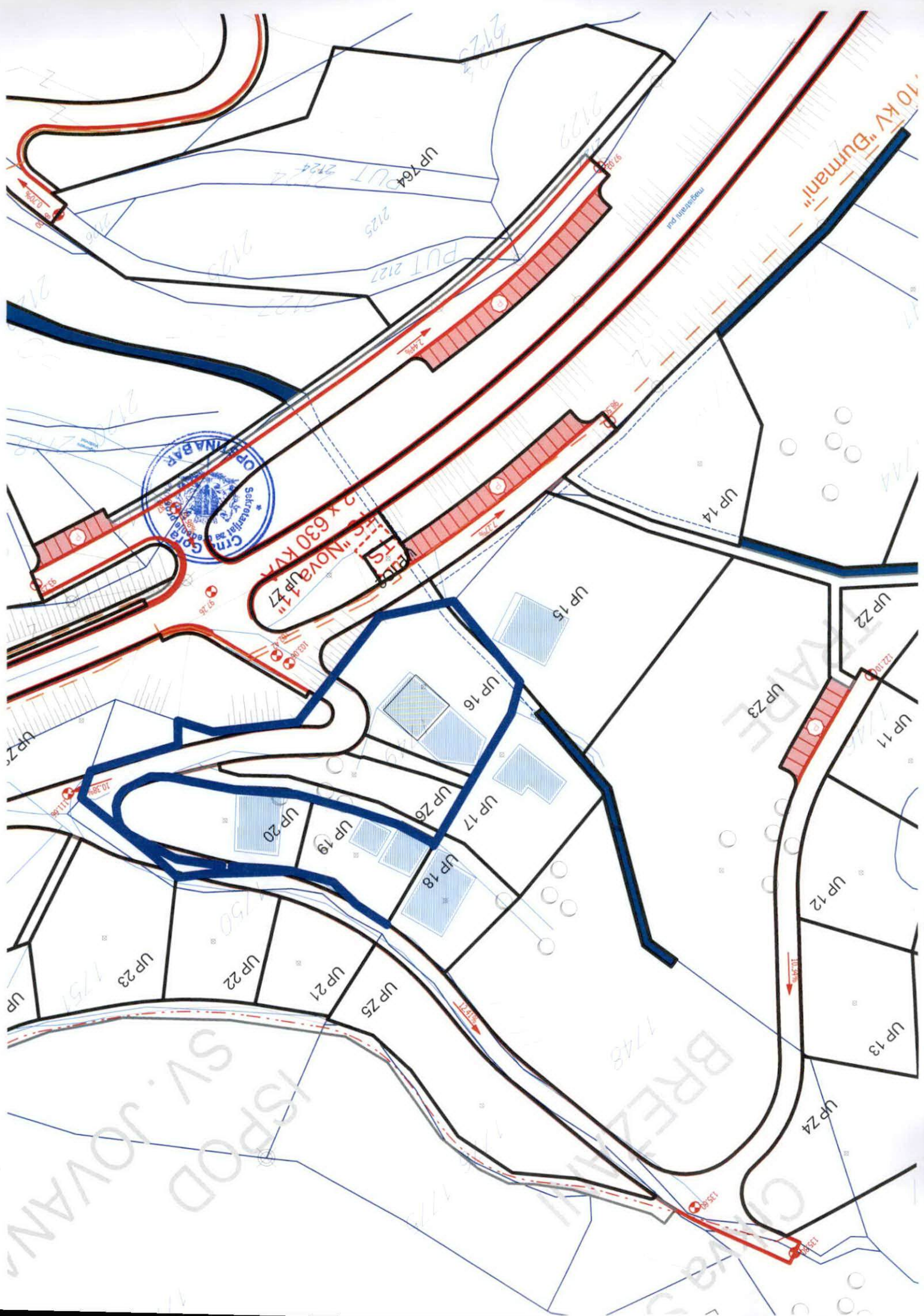

INVESTITOR

**OPŠTINA BAR**

OBRADIVAČ

**BarProject d.o.o. Bar**

ODGOVORNI PLANER

**Jovo Zenović dipl. ing. arh.**

PODOBRAĐIVAČ

**"E-PROJECT" d.o.o. Kotor**

PLANER

**Željko Karanikić dipl. ing. el.**

**DUP  
BJELILA-RUTKE-GORELAC  
- predlog plana**

CRTEŽ

**PLAN ELEKTRONSKIH  
KOMUNIKACIJA**

RAZMJERA

**1:1000**

LIST BR.

**09.**

DATUM

**2014.**





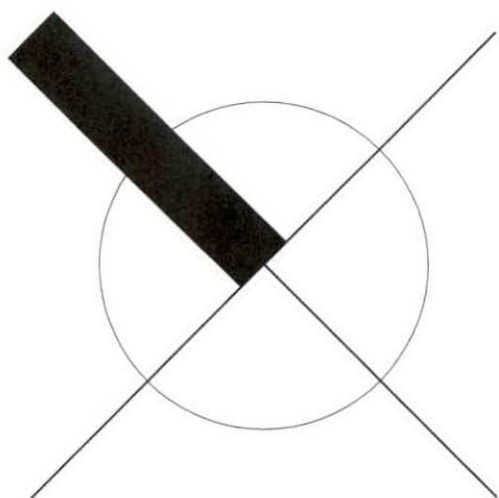

## LEGENDA:

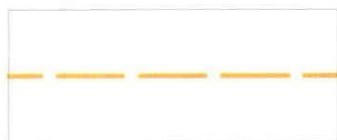

*PLANIRANI TK PODZEMNI VOD*

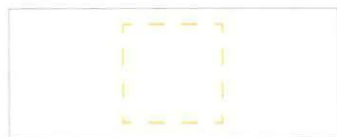

*PLANIRANO TK OKNO*



*IPS IZDVOJENI PRETPLATNIČKI  
STEPEN-PLANIRANO*

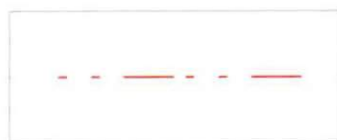

*GRANICA DETALJNOG PLANA*





INVESTITOR

**OPŠTINA BAR**

OBRADIVAČ

***BarProject d.o.o. Bar***

ODGOVORNI PLANER

***Jovo Zenović dipl. ing. arh.***

PODOBRAĐIVAČ

***VIRMONT d.o.o. Bar***

PLANER

***Vojo Rajković dipl. ing. gradj.***

**DUP**

**BJELILA-RUTKE-GORELAC**

**- predlog plana**

CRTEŽ

**PLAN HIDROTEHNIČKE  
INSTALACIJE**

RAZMJERA

**1:1000**

LIST BR.

**10.**

DATUM

**2014.**



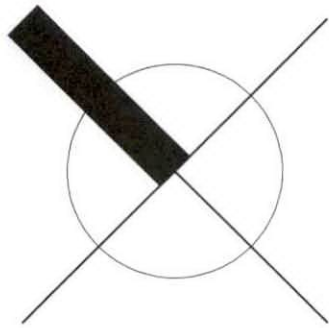

## LEGENDA:

	REGIONALNI VODOVOD
	POSTOJEĆI VODOVOD VIŠEG REDA
	PLANIRANI VODOVOD VIŠEG REDA
	PLANIRANA DISTRIBUTIVNA MREŽA
	POSTOJEĆA DISTRIBUTIVNA MREŽA
	POSTOJEĆA FEKALNA KANALIZACIJA
	PLANIRANA FEKALNA KANALIZACIJA
	POSTOJEĆA ATMOSFERSKA KANALIZACIJA
	PLANIRANA ATMOSFERSKA KANALIZACIJA
	GRANICA DETALJNOG PLANA





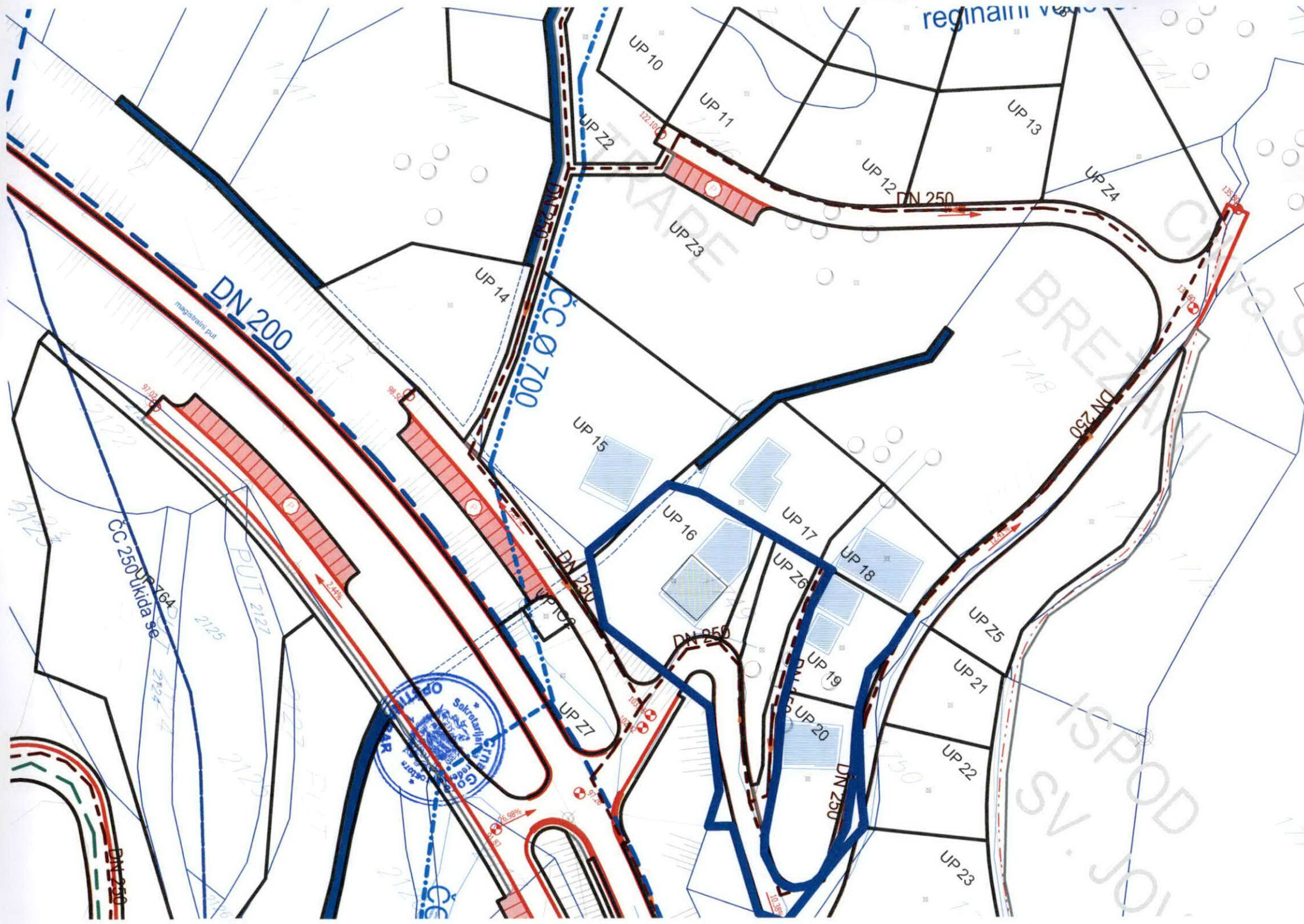

INVESTITOR

**OPŠTINA BAR**

OBRADIVAČ

***BarProject d.o.o. Bar***

ODGOVORNI PLANER

***Jovo Zenović dipl. ing. arh.***

PLANER

***Snežana Laban dipl. ing. p.a.***

**DUP**

**BJELILA-RUTKE-GORELAC**

**- predlog plana**

CRTEŽ

**PLAN PEJZAŽNE  
ARHITEKTURE**

RAZMJERA

**1:1000**

LIST BR.

**11.**

DATUM

**2014.**

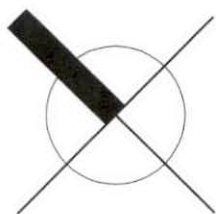

## LEGENDA:

LINEARNO ZELENILLO  
- DRVOREDI



ZAŠTITNO PODRUČJE UZ  
POSEBNO VRIJEDNE CJELINE

OBJEKTI PEJZAŽNE ARHITEKTURE  
JAVNE NAMJENE - PUJ



ZELENILLO UZ SAOBRAĆAJNICE



SKVER - SAD



TRG



PARK-ŠUMA

OBJEKTI PEJZAŽNE ARHITEKTURE  
OGRANIČENOG KORIŠĆENJA - PUO



ZELENILLO INDIVIDUALNIH  
STAMBENIH OBJEKATA



ZELENILLO STAMBENIH  
OBJEKATA I BLOKOVA



ZELENILLO POSLOVNIH OBJEKATA



SPORTSKO REKREATIVNE  
POVRŠINE

OBJEKTI PEJZAŽNE ARHITEKTURE  
SPECIJALNE NAMJENE - PUS

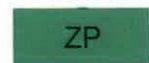

ZAŠTITNI POJAS



ZELENILLO GROBLJA



ZELENILLO INFRASTRUKTURE



URBANISTIČKA PARCELA



BRZA SAOBRAĆAJNICA



GRANICA DETALJNOG PLANA







INVESTITOR

**OPŠTINA BAR**

OBRADIVAČ

***BarProject* d.o.o. Bar**

ODGOVORNI PLANER

***Jovo Zenović dipl. ing. arh.***

**DUP  
BJELILA-RUTKE-GORELAC  
- predlog plana**

CRTEŽ

**PLAN KOORDINATNE  
TAČKE**



RAZMJERA

**1:1000**

LIST BR.







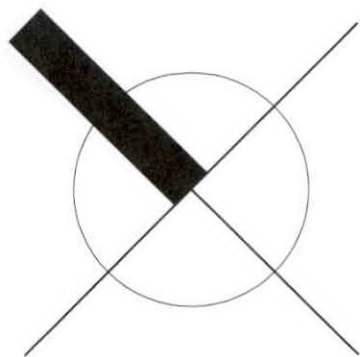

**12.**

DATUM

**2014.**



## LEGENDA:

01		02	TAČKE GRANICE URBANISTIČKE PARCELE
			GRANICA URBANISTIČKE PARCELE
			OZNAKA URBANISTIČKE PARCELE - GRADNJA
			OZNAKA URBANISTIČKE PARCELE - GROBLJE
			OZNAKA URBANISTIČKE PARCELE - SPORT I REKREACIJA
			OZNAKA URBANISTIČKE PARCELE - KULTURNO ISTORISKE CJELNE
			OZNAKA URBANISTIČKE PARCELE - ZELENILO
			OZNAKA URBANISTIČKE PARCELE - INFRASTR. OBJEKTI
			GRANICA DETALJNOG PLANA









Crna Gora  
Opština Bar  
Sekretarijat za komunalno-stambene  
poslove i zaštitu životne sredine

Adresa: Bulevar revolucije br. 1  
85000 Bar, Crna Gora  
Tel: +382 30 311 561  
email: [sekretarijat.ksp@bar.me](mailto:sekretarijat.ksp@bar.me)  
[www.bar.me](http://www.bar.me)

CRNA

Broj: UPI 14-341/21-316/1

Bar, 06.09.2021. godine

**Za: SEKRETARIJAT ZA UREĐENJE PROSTORA**

**Predmet:** Saobraćajno – tehnički uslovi za izradu tehničke dokumentacije

**Veza:** Vaš broj 07-014/21-469/3 od 31.08.2021. godine

Poštovani,

U vezi Vašeg zahtjeva, koji se tiče izdavanja saobraćajno – tehničkih uslova za izradu tehničke dokumentacije za rekonstrukciju postojećeg objekta, koji se nalazi na urbanističkoj parceli UP 15, u zahvatu DUP-a „Bjelila – Rutke - Gorelac“, odnosno na katastarskoj parceli broj 1746/2, K.O. Mišići, opština Bar, u nastavku Vam, na osnovu člana 17 Zakona o putevima („Sl. list Crne Gore“, br. 082/20), pored opštih uslova propisanih Planom, dajemo sljedeće saobraćajno - tehničke uslove za projektovanje prilaza UP 15 na saobraćajnicu, označenu koordinatama „W0 – W2“, u skladu sa DUP-om „Bjelila – Rutke – Gorelac“:

- Na priključku na saobraćajnicu obezbijediti odgovarajuću preglednost za učesnike u saobraćaju;
- Obezbijediti minimalnu širinu prilaznog puta od 3.5 m;
- Priključak planirati na što većem odstojanju od raskrsnice;
- Voditi računa o spoju prilaznog i javnog puta, za sami priključak koristiti materijale koji odgovaraju materijalima puta na koji se priključuje;
- Nagib nivelete i poprečni nagib priključka projektovati tako da je obezbijeđeno efikasno odvođenje atmosferskih voda.

Ovim putem Vam ukazujemo na odredbe člana 74 Zakona o planiranju prostora i izgradnji objekata („Sl. list Crne Gore“, br. 082/20), kojim je propisano da investitor, odnosno projektant može podnijeti zahtjev za izmjenu, odnosno dopunu tehničkih uslova sa predlogom drugačijeg rješenja u pogledu priključaka, kako bi iste uzeli u obzir prilikom izdavanja predmetnih urbanističko – tehničkih uslova.

S poštovanjem,

**Obradio,**  
Milan Andrijašević  
Viši savjetnik III za saobraćaj

**Pomoćnik Sekretara,**  
Ljubiša Tadić

**Dostavljeno:** Naslovu (x3); a/a.

**Kontakt tel.:** 030/311-561

**E-mail:** [milan.andrijasevic@bar.me](mailto:milan.andrijasevic@bar.me)

## TEHNIČKI USLOVI

Za izradu projektne dokumentacije za priključenje na hidrotehničku infrastrukturu

### a) Opšti dio

#### Vodovod:

- o Za registrovanje utroška vode cijelog objekta potrebno je ugraditi vodomjer u šahti u skladu sa tehničkim propisima. Šaht treba da bude lociran u posjedu investitora, 1m od ivice parcele gledajući iz pravca mjesta priključenja na ulični cjevovod. Predvidjeti posebno mjerenje potrošnje vode za stambeni i poslovni dio objekta.
- o Mjerenje isporučenih količina vode u objektima koji će se graditi ili postavljati na teritoriji Opštine Bar će se vršiti sledećim vodomjerima:
  - a) U objektima za individualno stanovanje – višestambenim vodomjerima sa mokrim ili suvim mehanizmom klase tačnosti »C« ili više i pripremom za daljinsko očitavanje putem radio veze.
  - b) U objektima za kolektivno stanovanje – višestambenim vodomjerom sa mokrim ili suvim mehanizmom klase tačnosti »C« ili više i sistemom za daljinsko očitavanje putem radio veze.
  - c) U objektima za obavljanje djelatnosti ili za smještaj sa profilom priključka na javni vodovod od 50mm ili većim – kombinovanim elektromagnetnim ili ultrazvučnim vodomjerom istog profila sa mogućnošću daljinskog.
  - d) U poslovnim prostorima u objektu – višestambenim vodomjerom sa mokrim ili suvim mehanizmom klase »C« ili više i sistemom za daljinsko očitavanje putem radio veze i radio frekventnim ventilom ispred vodomjera.
- o U objektima za kolektivno stanovanje, vodomjeri se ugrađuju u zajedničkim dijelovima stambene zgrade (hodnicima i holovima) uz obaveznu ugradnju manuelnog magnetnog ventila ispred vodomjera.
- o Za objekte sa više od četiri stambene jedinice (stambene zgrade) može se predvidjeti ugradnja kontrolnih vodomjere za svaki ulaz posebno (vertikalno). Vodovodnu šahtu obavezno izvesti sa drenažom, penjalicama i poklopcem tako postavljenim da se vodomjer ne nalazi neposredno ispod otvora poklopca. Za svaku stambenu jedinicu predvidjeti ugradnju mjernih uređaja-vodomjera smještenih u kasetama na etažama, stalno dostupnim za očitavanje, kontrolu i održavanje (max jedan ormar za jedan sprat, uz mogućnost zaključavanja radi obezbjeđenja od oštećenja i krađe vodomjera). Vodomjeri sa horizontalnom osovinom se moraju postaviti isključivo horizontalno, odnosno sa vertikalnom osovinom isključivo vertikalno, sa pravim komadom cijevi 3D-5D ispred vodomjera. Ukoliko se predvidi baštenski hidrant neophodno je odrediti subjekt koji će izmirivati naknadu za utrošenu vodu.
- o Kod vodomjera profila Ø50mm i više obavezno se ispred vodomjera ugrađuje zatvarač, hvatač nečistoće, MDK komad, ravni komad za smirenje toka vode, a iza vodomjera ravni komad i zatvarač. Iza vodomjera na koji je spojena hidrantska mreža objekta ili sprinkler sistem za gašenje požara, obavezno se ugrađuje zaštitnik od povratnog toka (nepovratni ventil). Dužina ravnog dijela za smirenje toka ispred i iza vodomjera zavisi o profilu vodomjera. Prilikom dimenzionisanja vodomjernog šahta voditi računa o dimenzijama armatura i fazonskih komada koji se ugrađuju.
- o Za vrstu materijala priključka na vodovodnu mrežu predvidjeti PEHD (polietilen) ili PP (polipropilen). Maksimalno dozvoljeni profil priključka

je Ø100mm, pri čemu profil priključka mora biti manji od profila ulične cijevi na koju se planira priključenje.

- Direktno uzimanje vode iz javne vodovodne mreže preko hidroforskih uređaja, dozvoljeno je samo kod cjevovoda prečnika Ø 200 mm i više. Uređaj za povišenje pritiska kod direktnog spoja na vodovodnu mrežu obavezno mora biti opremljen frekventnom regulacijom. Iz cjevovoda prečnika manjih od Ø200mm voda za uređaj za povišenje pritiska se može uzimati samo preko zatvorenog prelaznog rezervoara sa slobodnim nivoom vode.
- Direktno uzimanje vode iz javnog cjevovoda za sprinkler instalaciju (preko priključka za objekat) dozvoljeno je samo u slučaju kada je ulični cjevovod prečnika većeg ili jednakog Ø 250 mm. Za prečnike uličnih cjevovoda manjeg od Ø 250 mm potrebno je izgraditi rezervoar dovoljne zapremine za potrebe sprinkler instalacija. Rezervoari se u ovom slučaju pune iz uličnog cjevovoda u skladu sa hidrauličkim proračunom iz projekta.

#### *Fekalna kanalizacija:*

- Profil priključka i pad potrebno je odabrati u skladu sa izvedenim hidrauličkim proračunima, kao i na osnovu raspoloživih geodetskih kota. Minimalni profil priključka na gradsku kanalizacionu mrežu je Ø 160mm.
- Sva neophodna geodetska mjerenja i uzdužne profile, predvidjeti tehničkom dokumentacijom.
- Gradski sistem kanalizacione mreže je separatan, tako da se ne dozvoljava upuštanje atmosferskih voda u fekalnu kanalizaciju i obrnuto
- Nije dozvoljeno gravitaciono priključenje podrumskih i suterenskih etaža objekta na fekalnu kanalizaciju.
- Prilikom izrade projekta u dijelu ispuštanja otpadnih voda uzeti u obzir sve specifičnosti korisnika kanalizacije (kapacitet i tehnologija proizvodnje, količina, sastav i dinamika ispuštanja otpadnih voda, mogućnost recirkulacije i dr.), kao i ispoštovati "Pravilnik o kvaliteti i sanitarno-tehničkim uslovima za ispuštanje otpadnih voda u recipijent i javnu kanalizaciju, načinu i postupku ispitivanja kvaliteta otpadnih voda, min. broju ispitivanja i sadržaju izvještaja o utvrđenom kvalitetu otpadnih voda" (Sl.List CG br.45/08,9/10 i 26/12)
- Za materijal za izradu priključka na fekalnu kanalizaciju predvidjeti atestirane PVC kanalizacione cijevi za uličnu kanalizaciju (tjemene nosivosti min SN4) ili PP (polipropilen).
- Revizionna okna mogu biti kružnog ili četvrtastog poprečnog presjeka, monolitne AB, montažne AB i poliesterske izrade.
- Na mjestima gdje je moguć uticaj morske vode predvidjeti šahte od poliestera.

#### *Atmosferska kanalizacija*

- Neophodno je izvesti proračun oticanja sa predmetne parcele, krovova i uređenih površina i odabrati adekvatan profil priključka.
- Sa izvršenim geodetskim mjerenjima, dati uzdužne profile odvodnih kanala i raspoložive padove samog priključka.
- Revizionna okna i kišne slivnike projektovati u skladu sa tehničkim propisima za ovu vrstu djelatnosti.
- Za materijal za izradu priključka na atmosfersku kanalizaciju predvidjeti PVC ili PE (polietilen).
- Predvidjeti separatore za prečišćavanje voda sa parkinga i saobraćajnica, prije upuštanja ovih voda u gradsku atmosfersku kanalizaciju. Isto važi za sve zatvorene prostore u objektu koji služe za parkiranje automobila (garaže) površine veće od 50m<sup>2</sup>.
- Revizionna okna mogu biti kružnog ili četvrtastog poprečnog presjeka, monolitne AB, montažne AB i poliesterske izrade.



- o Na mjestima gdje je moguć uticaj morske vode predvidjeti šahte od poliestera

**b) Postojeće hidrotehničke instalacije**

- o U slučaju da je u granicama urbanističke parcele trasirana postojeća vodovodna cijev, koja se zadržava u planskom dokumentu, ili je planirana izgradnja nove mreže, neophodno je pridržavati se odredbi »Pravilnika o određivanju i održavanju zona i pojaseva sanitarne zaštite izvorišta i ograničenjima u tim zonama« („Službeni list Crne Gore“, br. 66/09 od 2. oktobra 2009.god.  
Član. 32 - Pojas sanitarne zaštite određuje se oko glavnih cjevovoda i u zavisnosti od konfiguracije terena iznosi po 2m od osovine cjevovoda sa obje strane, a za cjevovode za vodosnabdijevanje do 200 stanovnika po 1m od osovine cjevovoda sa obje strane. U pojasu zaštite nije dozvoljena izgradnja objekata, postavljanje uređaja i vršenje radnji koje na bilo koji način mogu zagaditi vodu ili ugroziti stabilnost cjevovoda.  
Za cjevovode profila DN 200mm i veće, u slučaju izgradnje objekata na trasi cjevovoda u zoni sanitarne zaštite, neophodno je obezbijediti slobodan prostor svijetlog otvora širine 4,0m i visine 3,0m.
- o Ako u granicama urbanističke parcele već postoji ili je planirana izgradnja fekalnog odnosno atmosferskog kolektora, nije dozvoljena izgradnja objekata, postavljanje uređaja i vršenje radnji u pojasu od 2m od osovine kolektora, koje na bilo koji način mogu ugroziti stabilnost cjevovoda.

**c) Posebni dio**

*Priključenje na hidrotehničku infrastrukturu*

- o Priključenje objekta na hidrotehničku infrastrukturu (vodovod, fekalnu i atmosfersku kanalizaciju) predvidjeti u skladu sa prostorno planskim dokumentom faza hidrotehnika.

**d) Tehnička opremljenost projekta hidrotehničkih instalacija**

**I) Projekat unutrašnjih instalacija objekta**

- Projekat treba da sadrži sve tekstualne i grafičke priloge za glavni projekat u skladu sa Pravilnikom o načinu izrade i sadržini tehničke dokumentacije. Projekat unutrašnjih instalacija vodovoda i kanalizacije treba izraditi u skladu s pravilima struke i odredbama važeće zakonske regulative, a mora obuhvatiti interne instalacije vodovoda i kanalizacije.

**II) Projekat uređenja**

- U projektu dostaviti preglednu situaciju u odgovarajućoj razmjeri sa jasno naznačenim mjestom priključenja na gradsku ulični vodovodnu i kanalizacionu mrežu.
- Na situaciji prikazati položaj sa naznačenim međusobnim rastojanjem planiranog objekta od postojećih i planiranih hidrotehničkih instalacija.
- Projektom obavezno prikazati detalj vodomjernog šahta - vodoinstalaterski i građevinski, sa specifikacijom i pravim dimenzijama fazonskih komada i armatura da bi dokazali usvojene dimenzije, osnovu i presjek kao i njegovu lokaciju na situaciji.

31 Tehnički direktor,  
Alvin Tombarević

*[Signature]*



Izvršni direktor,  
Zoran Pajović

*[Signature]*



UPRAVA ZA KATASTAR  
I DRŽAVNU IMOVINU

CRNA GORA

PODRUČNA JEDINICA  
BAR

Broj: 102-919-16592/2021

Datum: 02.09.2021.

KO: MIŠIĆI

Na osnovu člana 173 Zakona o državnom premjeru i katastru nepokretnosti ("Sl. list RCG" br. 29/07, "Sl. list CG" br. 73/10, 032/11, 040/11, 043/15, 037/17 i 17/18), postupajući po zahtjevu , , za potrebe izdaje se

LIST NEPOKRETNOSTI 1025 - PREPIS

Podaci o parcelama									
Broj	Podbroj	Broj zgrade	Plan Skica	Datum upisa	Potes ili ulica i kućni broj	Način korišćenja Osnov sticanja	Bon. klasa	Površina m <sup>2</sup>	Prihod
1746	2		8 53		LJEŠEVINA	Šume 4. klase		510	0.31
Ukupno								510	0.31

Podaci o vlasniku ili nosiocu				
Matični broj - ID broj	Naziv nosioca prava - adresa i mjesto		Prava	Obim prava
2704957220031	DJURAŠKOVIĆ DANILO ZGRADE Zgrade		Svojina	1/1

Podaci o teretima i ograničenjima							
Broj	Podbroj	Broj zgrade	PD	Redni broj	Način korišćenja	Datum upisa Vrijeme upisa	Opis prava
1746	2			1	Šume 4. klase	10/03/2008	Pravo službenosti

Naplata takse je oslobođena na osnovu člana 17 Zakona o administrativnim taksama ("Sl. list CG, br. 18/19). Naplata naknade oslobođena je na osnovu člana 174 Zakona o državnom premjeru i katastru nepokretnosti ("Sl. list RCG" br. 29/07, "Sl. list CG" br. 73/10, 032/11, 040/11, 043/15, 037/17 i 17/18).



Ovlašćeno lice:

Mrdjan Kovačević dipl.pravnik

CRNA GORA

UPRAVA ZA KATASTAR I DRŽAVNU IMOVINU

PODRUČNA JEDINICA: BAR

Broj: 460-DJ-1355/2

Datum: 02.09.2021.



Katastarska opština: MIŠIĆI

Broj lista nepokretnosti:

Broj plana: 8

Parcela: 1746/2

# KOPIJA PLANA

Razmjera 1: 2500

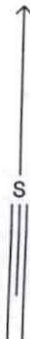

4
669
000
585
250
9

4
669
000
585
250
9

1746/1

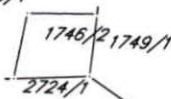

4
668
750
585
250
9

4
668
750
585
250
9



IZVOD IZ DIGITALNOG PLANA

Obradio:

Ovjerava  
Službeno lice: